

6 dialoger

Undervisningsmaterialer om samtykke, sex og grænser
— særligt udviklet til undervisning på efterskoler

FORLØBSBESKRIVELSE

Det er en særlig oplevelse at gå på efterskole.

For mange er det første gang, de prøver at flytte hjemmefra og bor sammen med jævnaldrende. **På en efterskole kan man ikke undgå hinanden, hvilket betyder, at de unge bliver nødt til aktivt at forholde sig til hinandens grænser.**

Mange elever gør sig deres første seksuelle erfaringer i den periode, de går på efterskole. **Derfor er det vigtigt, at efterskoler sætter samtykke, sex og grænser på skemaet.**

I skoleåret 2022/23 har fire efterskoler, Efterskoleforeningen og Sex & Samfund samarbejdet om projekt 6dialoger.

Som grundlag for projektet blev der foretaget en forundersøgelse i form af et spørgeskema sendt til elever og lærere på 14 efterskoler.

Forundersøgelsen opererer med tre forskellige typer af grænser og grænseoverskridende adfærd:

- Den fysiske
- Den verbale
- Den digitale

På baggrund af svarene fra undersøgelsen har samarbejdspartnerne udviklet og afprøvet en række øvelser, som sætter samtalen i gang om bl.a. privatliv på værelserne, flirt og fester, holdninger og handlemuligheder.

Erfaringerne fra de fire projektskoler er samlet i 6 øvelser, der kan kvalificere samtalen og støtte det pædagogiske personale i de gode processer med eleverne:

1. **Hvad gør du?**
2. **Hvad tror du?**
3. **Nip napper**
4. **Pelle og panelet**
5. **Tænke-taleboblen**
6. **Ud i hjørnerne**

Øvelserne kan bruges i et samlet forløb eller hver for sig i løbet af skoleåret. De kan med fordel gentages efter behov og kan både bruges i større og mindre grupper af elever.

Det anbefales, at man altid sætter rammen og gennemgår anbefalingerne til "Det trygge rum", inden man begynder på en øvelse (se næste side).

[FIND DE 6 ØVELSER HER](#)

Det er vigtigt at have blik for, at det er en naturlig del af efterskoleelevers modningsproces at udforske egne og andres grænser, hvilket uundgåeligt vil lede til grænseoverskridende episoder. **Derfor er det heller ikke al grænseoverskridende adfærd, som skal ses i et overvejende negativt lys.**

Stor tak til Midtsjællands Efterskole, Efterskolen Flyvesandet, Hou Maritime Efterskole og Sdr. Feldings Efterskole for deres deltagelse i projekt 6dialoger.



DET TRYGGE RUM

Elever, der oplever sundheds- og seksualundervisningen som et utrygt forum, undlader at deltage og stille spørgsmål af frygt for at blive grinet af eller at udstille sig selv.

Et trygt læringsrum er en forudsætning for, at eleverne oplever tillid til hinanden, og at der er plads til at stille spørgsmål og sammen undersøge, hvad de forskellige emner og dilemmaer handler om.

UNDERVISERENS ANSVAR

Det er underviserens ansvar at skabe trygge rammer for undervisningen.

Fordi elevernes evne til at respektere og anerkende hinandens forskelligheder udvikles i undervisningen, har den en vigtig rolle i forhold til den generelle trivsel i klassen.

For eleverne er det derfor afgørende for udbyttet af undervisningen, at de oplever, at der er respekt for hinandens forskellige erfaringer og synspunkter.

Det er derfor vigtigt, at man er opmærksom på og reagerer på drillerne eller diskriminerende udsagn.

Det kan være nedgørende kommentarer i forhold til køn og seksualitet, seksuelle lyster og oplevelser eller fordomsfulde kommentarer i forhold til krop, etnicitet og hudfarve.

REDSKABER TIL AT SÆTTE GRÆNSER

Et godt udgangspunkt for at skabe tryghed i undervisningen er at anonymisere den og aftale, at hverken elever eller underviser taler om egne erfaringer.

Det betyder for eksempel, at der tages afsæt i fiktive eller autentiske historier om unge frem for elevernes private oplevelser.

Det er underviserens opgave at støtte eleverne i at holde fast i den aftale.

For nogle elever kan utrygheden handle om en usikkerhed om, hvad sundheds- og seksualundervisningen handler om, og hvad der konkret skal ske.

Man kan imødekomme og minimere denne usikkerhed ved at være tydelig omkring, hvad der skal foregå og ved at fastsætte klare aftaler for undervisningen sammen med eleverne.

Handler undervisningen om krop, sex og seksualitet kan det være en god idé at sikre, at alle elever har redskaber til selv at sætte grænser, hvis der er noget, de ikke ønsker at deltage aktivt i.

Det anbefales, at underviseren og eleverne sammen aftaler, hvad de konkret kan gøre, hvis man ønsker at melde fra.

FORSLAG TIL AFTALER

- Underviser og elever taler i generelle vendinger og ikke konkret om deres privatliv og personlige oplevelser.
- Undervisningen foregår i et "lukket rum", hvilket vil sige, at der ikke efterfølgende tales med andre, der ikke var til stede om, hvad andre har sagt og gjort i undervisningen.
- Underviser og elever taler respektfuldt til og om hinanden og viser respekt for forskelligheder i forhold til seksuelle lyster og seksualitet, kønsidentitet, etnicitet og hudfarve, funktionsevne, krop, udtryk, familiebaggrund og holdninger.
- Nedsættende og diskriminerende ord og udsagn accepteres ikke.
- Man griner ikke af andre eller andres spørgsmål og kommentarer.
- Ingen skal føle sig nedgjort eller udstillet.
- Alle ved, hvad der skal ske i undervisningen, og hvordan det skal foregå. Underviseren præsenterer emnerne for eleverne, før man går i gang med en øvelse.
- Elever deltager i undervisningen men har mulighed for at melde pas og ikke deltage aktivt i øvelser.



HVAD GØR DU?

LÆRINGSMÅL

- Eleverne skal kunne reflektere og tage stilling til dilemmaer
- Elverne skal kunne italesætte komplekse dilemmaer

MÅLGRUPPE
Efterskoler

FORLØB
6 dialoger

ØVELSESTYPE
Spil

MATERIALER, DER SKAL BENYTTES
Arbejdsark med spilleplade
Arbejdsark med dilemmaer
Arbejdsark med Samtykkelov,
Billeder og tekst på nettet
En saks pr. gruppe

TID: 30-60 minutter

ØVELSESBESKRIVELSE

1

Præsenter eleverne for spillepladen og dilemmaerne. Inddel eleverne i grupper af 3-5.

Forklar reglerne:

Spillepladen lægges på bordet og dilemmakortene klippes ud af eleverne. Også felterne uden tekst.

Kortene lægges med tekstsiden opad rundt om spillepladen. Det samme med felterne uden tekst. Disse kan eleverne selv udfylde undervejs, hvis de synes, der mangler generelle eksempler.

En elev vælger et kort og placerer kortet på spillepladen, hvor vedkommende synes det skal være. Herefter drøftes placeringen i gruppen.

Herefter vælger en ny elev et kort ...

Der er ingen rigtige og forkerte svar.

Det er vigtigt at alle kommer til orde og eleverne lærer at respektere hinandens synspunkter. Husk eleverne på 'Det trygge rum': Eksemplerne må ikke være fra konkrete situationer.

2

Se filmen *Er der samtykke* på determinkrop.dk og *Tea of Consent* på YouTube.

Gennemgå arbejdsark om Samtykkelov og Billeder og tekst på nettet.

3

Lav en fælles opsamling.

Italesæt, at det ofte er mellem venner og bekendte, at grænseoverskridende adfærd finder sted.

Du kan lade dig inspirere af nedenstående spørgsmål:

- Hvilke refleksioner satte aktiviteten i gang?
- Hvad lærte du?
- Hvad overraskede dig?
- Hvad kan du bruge den nye viden til?
- På hvilken måde er spillet, videoerne og opridsning af regler og lovgivningen relevant?

ARBEJDSARK
HVAD GØR DU?

Spilleplade (inspireret af Ole Bjerring, 2017)

Printes gerne i A3

LAD GÅ

MEN...

BED OM HJÆLP

FRA HVEM?

HARMLØST

FORDI...

**OVER
GRÆNSEN**

HVORFOR?

SKRID IND

HVORDAN?

ARBEJDSARK HVAD GØR DU?

Dilemmaer

En har luret min kode og nogle af mine private billeder er blevet sendt rundt på skolen

I elevfacebookgruppen på skolen planlægges der rundsending af dick pics

Nogen er kærester og sender frække billeder til hinanden

Nogen var kærester og den ene sender nu intime billeder af den anden rundt i vennegruppen

Jeg har modtaget et filmklip med mig selv, hvor jeg kommer nøgen ud ad badet

Rygtet går at jeg er kåret som "Årets scorekarl"

Rygtet går at jeg er kåret som "Årets Runde-Trunte"

Nogle af de andre på skolen taler grimt om min familie

Der er en trend til at skubbe andre ind i hækken

En på skolen kommenterer hele tiden min hudfarve

Der bliver råbt "din røv er guddommelig!"

En på skolen synes det er sjovt at kalde folk for svans

Jeg vil gerne have ro på værelset, men mine roomies respekterer det ikke

Helt umotiveret springer en fra skolen op i min seng og humper mig. Vi har tøj på

En af mine kammerater stikker altid sine fødder op i ansigtet på mig

Jeg snakker med min gode ven på værelset. Pludselig rykker han helt tæt på og kysser mig

Der er en udpræget krammekultur på efterskolen

I går gik en god ven over stregen med en fælles bekendt

Min roomie og dennes kæreste knalder hver dag på vores værelse

Det er blevet en kultur, at man kigger ind ad andres vinduer

Min roomie går ikke i bad

Jeg kommer ind på værelset og min roomie ligger og onanerer

Du har sagt nej, men din flirt forsøger stadig ihærdigt at få hånden ned i dine bukser

Du har sagt ja til sex, men som det udvikler sig, har du ikke lyst alligevel

En på skolen er meget fysisk op af mig hele tiden

Til en elevfest ser du din ven(inde) kramme lidt for tæt og meget længe, end han/hun har lyst til. Han/hun er fuld

I går gik en god ven over stregen med en fælles bekendt, der var ret fuld

Ved aftenkaffen er der pludselig en 100% uvelkommen hånd på din røv

I har lagt jer ind på værelset, og du havde egentlig lyst, men nu føles det hele lidt forkert

SAMTYKKELOVEN

Kapitel 24 i straffeloven omhandler seksualforbrydelser, og i paragraf 216 stk 1 står der:

§ 216

For voldtægt straffes med fængsel indtil 8 år den, der har samleje med en person, der ikke har samtykket heri.

Indtil 1. januar 2021 stod der en anden sætning:

§ 216

For voldtægt straffes med fængsel indtil 8 år den, der
1) tiltvinger sig samleje ved vold eller trussel om vold eller

2) skaffer sig samleje ved anden ulovlig tvang, jf. § 260, eller med en person, der befinder sig i en tilstand eller situation, i hvilken den pågældende er ude af stand til at modsætte sig handlingen.

ARBEJDSSPØRGSMÅL

1. Beskriv, hvad forskellen er på den gamle og den nye lov.
2. Hvorfor tror I, loven er ændret?
3. Kan man trække sit samtykke tilbage?
4. Mange har hørt, at man skal skrive under på et dokument eller filme, at man har sagt ja til sex. Hvorfor er det en misforståelse, og hvorfor er det en dårlig idé?

ARBEJDSARK HVAD GØR DU?

Billeder og tekst på nettet



BILLEDER OG TEKST PÅ NETTET

Når man bruger de sociale medier på nettet, og når man sender billeder via telefonen og internettet, er der en række regler og love, man skal være opmærksom på.

DET ER ULOVLIGT, AT

- tage billeder af andre i private situationer og lægge billederne på nettet eller dele dem digitalt med vennerne
- lægge private billeder af andre på nettet uden deres tilladelse
- bruge andre folks billeder på nettet uden deres tilladelse
- skrive en grov løgn om andre på nettet
- skrive private og følsomme oplysninger om andre på nettet uden deres tilladelse

Kilde: www.sikkerchat.dk

HVAD TROR DU?

LÆRINGSMÅL

- Eleverne forholder sig til udsagn om flirt, fest, alkohol og kys på en uforpligtende måde
- Eleverne lærer om flertalsmisforståelser og eleverne kan samtale om grænser, normer og forventninger

MÅLGRUPPE
Efterskoler

FORLØB
6dialoger

ØVELSESTYPE
Aktiv vurdering

MATERIALER, DER SKAL BENYTTES
En stol til hver elev og lærer, der stilles i en cirkel
Arbejdsark med udsagn og uddybende spørgsmål

TID: 30-60 minutter

ØVELSESBESKRIVELSE

1

Eleverne præsenteres for en række udsagn, de skal forholde sig til. Det handler om, hvordan de *tror*, det generelt er for unge.

Eleverne skal altså ikke vurdere ud fra egne erfaringer, men hvordan de tror, mange unge tænker.

Man må ikke kommentere på hinandens vurderinger.

Eleverne og læreren sidder på stole i en cirkel.

Læs et udsagn ad gangen højt for eleverne fra arbejdsarket.

Hvis eleverne er enige i udsagnet, rejser de sig op og bytter plads med en anden, der også har rejst sig.

For at sikre sig, at ingen elever står alene, rejser læreren sig hver gang, så der er en at bytte plads med.

Man må ikke gå tilbage til den stol, man kom fra.

Hvis eleverne er uenige i udsagnet, bliver de siddende.

Undervejs i aktiviteten faciliteres en dialog omkring udvalgte udsagn og eventuelle dilemmaer, der viser sig i elevernes stillingtagen. Se arbejdsark.

Afhængig af hvad elevernes stillingtagen viser, kan det give anledning til at tale om flertalsmisforståelser.

Øvelsen kan med fordel faciliteres inden den første elevfest.

2

Lav en fælles opsamling. Du kan lade dig inspirere af nedenstående spørgsmål:

- Hvordan var det at deltage i aktiviteten?
- Hvilke refleksioner satte aktiviteten i gang?
- Hvad lærte du?
- Hvad kan du bruge den nye viden til?
- Hvordan passer aktiviteten ind lige inden en elevfest?

ARBEJDSARK HVAD TROR DU?

Udsagn og uddybende spørgsmål

UDSAGN OM FLIRT

- Unge flirter på forskellige måder
- Man kan godt flirte uden at have lyst til at kysse/blive kæreste/have sex
- Man flirter anderledes på nettet, end man gør ansigt til ansigt
- Man kan godt flirte med en, man er kæreste med

FORSLAG TIL UDDYBENDE SPØRGSMÅL

Hvordan kan det se ud, når man flirter?
Hvordan er onlineflirt og en flirt IRL forskellige? Hvad er fordele og ulemper ved de to former?
Hvad er forskellen på at flirte med sin kæreste og en, man ikke kender så godt?

UDSAGN OM ALKOHOL OG FEST

- Mange unge er sammen med en første gang, når de er påvirket af alkohol
- Mange unge synes, det er lettere at flirte og score, når de har drukket alkohol
- Det er sværere for unge at aflæse hinandens grænser, når de har drukket alkohol
- Mange unge fortryder deres handlinger dagen efter de har drukket

FORSLAG TIL UDDYBENDE SPØRGSMÅL

Hvorfor tror I, at mange synes, det er lettere at flirte, når de er fulde?
Hvorfor er det sværere at aflæse grænser, når man er fuld?
Hvad kan man gøre, hvis man er vidne til en, der er grænseoverskridende overfor en anden til en fest?

INTRODUCERENDE UDSAGN

- Mange unge kan godt lide pizza
- Mange unge elsker broccoli

UDSAGN OM KYS

- Mange unge synes, det er svært at fornemme, hvornår det er ok at kysse en anden
- Mange unge synes, det er svært at afvise en, de kender
- Mange unge synes, det er svært eller kikset/akavet at spørge om lov til at kysse eller røre en, de godt kan lide

FORSLAG TIL UDDYBENDE SPØRGSMÅL

Hvordan kan man vide, at det er okay at kysse en anden person?
Hvad kan gøre det svært at afvise en, man kender?
Hvordan kan man afvise andre på en god måde?

UDSAGN OM NORMER OG FORVENTNINGER

- Mange unge er påvirket af vennernes forventninger til for eksempel at score og have sex
- Mange unge synes, der er forskellige forventninger til, hvordan drenge og piger skal flirte/flirter

FORSLAG TIL UDDYBENDE SPØRGSMÅL

Hvilken betydning kan det have, hvis man er meget påvirket af vennernes forventninger?
Hvor tror I, forventningerne til henholdsvis drenge og piger kommer fra?
Hvorfor tror I, at mange unge har svært ved at leve op til eller sige fra overfor vennernes forventninger?

NIP NAPPER

LÆRINGSMÅL

- Eleverne får stillet spørgsmål om svære hverdagsproblematikker, der kan fylde meget i et ungdomsliv.
- Eleverne lærer at sætte ord på svære overvejelser, når de skal give gode råd til deres venner.

MÅLGRUPPE
Efterskoler

FORLØB
6 dialoger

ØVELSESTYPE
Spil og bevægelse

MATERIALER, DER SKAL BENYTTES
Arbejdsark med Nip Napper
Arbejdsark med skabelon til Nip Napper
Sakse

TID: 15-45 minutter

ØVELSESBESKRIVELSE

1

Fortæl eleverne at det nu skal handle om at forsøge at give gode råd til spørgsmål, hvor svaret nødvendigvis ikke ligger lige for.

Eleverne folder en Nip Napper hver.

Bed eleverne om at finde sammen med en makker, der har fødselsdag i samme måned som dem selv.

Lad eleverne "lege" med Nip Napperne i 5-7 minutter, hvorefter der byttes makker.

Lad øvelsen fortsætte så længe der er god energi omkring den.

2

Lav en fælles opsamling. I kan for eksempel bruge nedenstående spørgsmål til at skabe refleksion.

- Hvordan var det at anvende Nip Napperen?
- Hvilke spørgsmål var udfordrende at give gode råd til?
- Hvad giver spørgsmålene anledning til at tænke over?

TIPS

Den tomme Nip Napper kan anvendes i utallige sammenhænge og med forskellige tematikker som omdrejningspunkt, for eksempel "flirt", "sex", "kærester", "elevfest".

I kan som lærere selv udfylde Nip Napperne eller lade eleverne komme med deres bud.

ARBEJDSARK NIP NAPPER

Nipnapperen kaldes blandt andet også en flipflapper, fluefanger, lusefanger og spåmaskine. Hvad kalder du den?

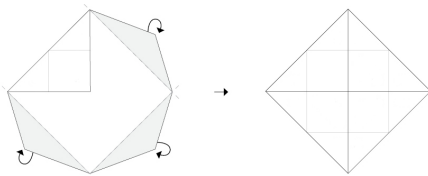
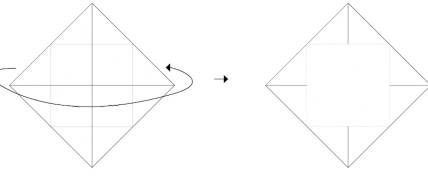
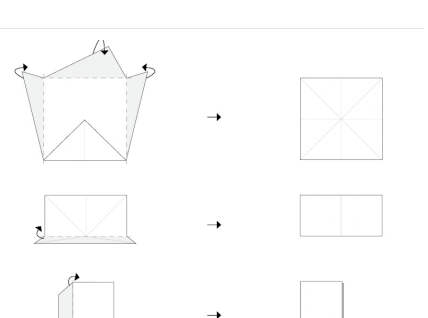
- 
- 
- 

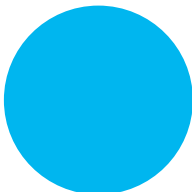
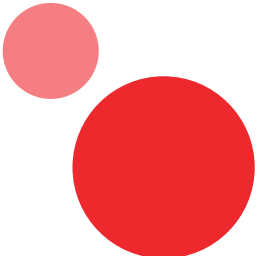
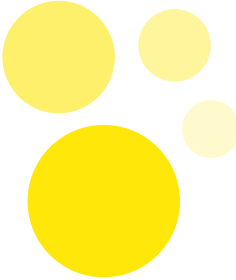
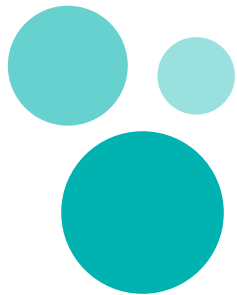

<p>1</p> 	<p>5</p> <p>Jeg er forelsket i en, der har en kæreste. Hvad gør jeg?</p>	<p>6</p> <p>Jeg er stadig jomfru. Jeg føler mig forkert. Hvad gør jeg?</p>	<p>2</p> 
<p>1</p> <p>Det forventes jeg deltager i nøgenløb, men jeg har ikke lyst. Hvad gør jeg?</p>	<p>7</p> <p>Min ven(inde) har brudt den uskrevne regel om at kysse på ekskærest-er. Hvad gør jeg?</p>	<p>3</p> <p>Jeg kom til at kysse med en til elevfesten. Nu fortryder jeg. Hvad gør jeg?</p>	<p>2</p> <p>Mine venner synes jeg er kedelig, hvis jeg ikke drikker. Hvad gør jeg?</p>
<p>8</p> 	<p>7</p> <p>Min ven(inde) og jeg er forelsket i den samme. Hvad gør vi?</p>	<p>7</p> <p>Hvordan står jeg op med min kæreste på en ordentlig måde?</p>	<p>3</p> 

NIP NAPPER

Skabelon til Nip Napper

Nipnapperen kaldes blandt andet også en flipflapper, fluefanger, lusefanger og spåmaskine. Hvad kalder du den?

1.

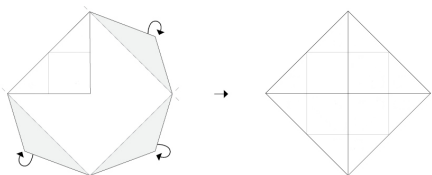

2.

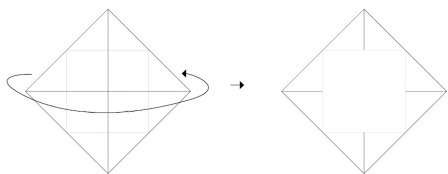

3.

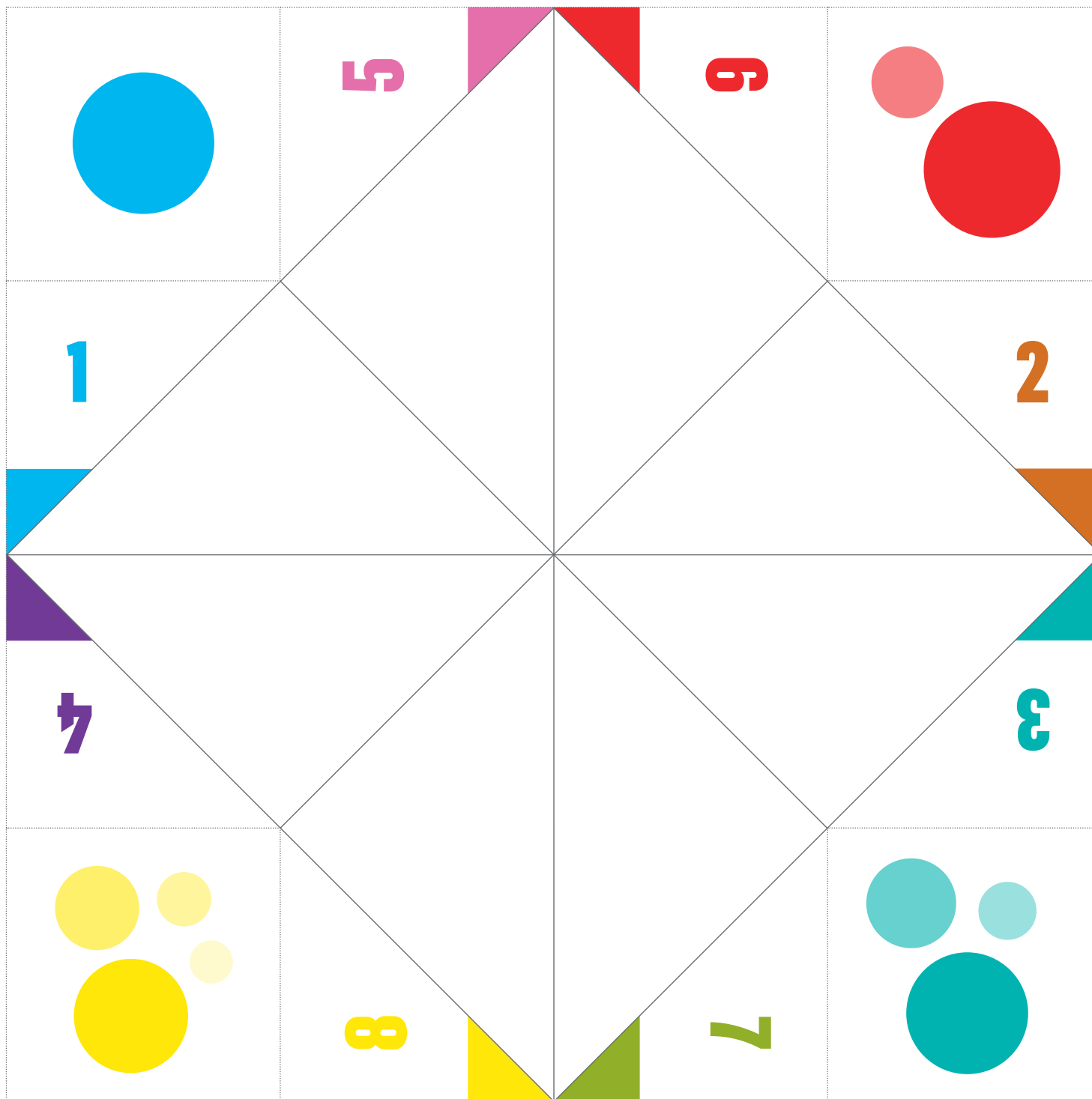
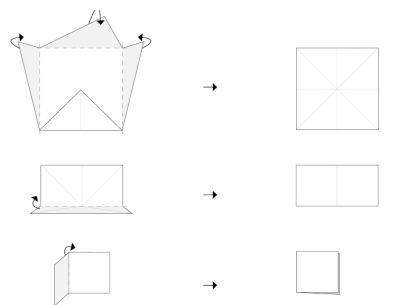



PELLE OG PANELET

LÆRINGSMÅL

- At give eleverne forståelse for og indblik i deres egen og andres rolle i at sige ja og nej i situationer, om det er i nære fællesskaber eller perifere.
- Eleverne skal gennem diskussioner, brainstorm og aktiviteter både lytte og reflektere over andres perspektiver og synspunkter i det store fællesskab.

MÅLGRUPPE
Efterskoler

FORLØB
6 dialoger

ØVELSESTYPE
Filmproduktion

MATERIALER, DER SKAL BENYTTES
Arbejdsark med scener
Mobiltelefoner eller tablets

TID: 60-90 minutter

ØVELSESBESKRIVELSE

1

Lav et set-up med "Pelle og Panelet", hvor fire elever sidder i panelet og Pelle (læreren) stiller 2-3 spørgsmål.

Panelet drøfter og svarer efter bedste evne. Herefter skiftes eleverne ud med 4 nye elever, så flere kan komme til orde og prøve at sidde i panelet.

Pelle (læreren) kan vælge at inddrage publikum for at få flere synspunkter i spil eller spørge ud ved håndoprækning, hvem blandt publikum, der er enige med de forskellige paneldeltagere.

Spørgsmål fra Pelle:

- Hvordan flirter man?
- Hvad er en god flirt?
- Hvad er en dårlig flirt?

- Er man altid to om at flirte?
- Hvordan er der forskellige forventninger til, hvordan drenge og piger flirter?
- Er det i orden at flirte uden at have lyst til at score?
- Kan man flirte med sin kæreste?
- Må man flirte med en andens kæreste?
- Hvad kan man gøre for at undgå, at en flirt bliver dårlig?
- Er der nogle situationer, hvor der især er risiko for, at en flirt bliver dårlig?
- Hvordan afviser man på en god måde?
- Hvad er en dårlig afvisning?
- Hvordan modtager man en afvisning?

2

Nu går eleverne ud i grupper af 3-5 elever. Hver gruppe trækker en lap fra arbejdsarket.

De har nu 30-40 min. til at udtænke, planlægge, gennemspille og optage en lille film, der handler om det, der står på deres lap.

Vurder om, hvordan og for hvem filmene skal vises.

3

Lav en fælles opsamling. I kan for eksempel bruge nedenstående spørgsmål til at skabe refleksion.

- Hvor mange syntes det var let at svare på spørgsmålene til Pelle og Panelet? (håndoprækning)
- Hvordan er det at tale om flirt og afvisning?
- Nævn en ting du har lært
- Hvordan var det at spille rollerne til jeres lille film?
- Ville livet være sjovere eller kedeligere, hvis der var regler for det at flirte?
- Kan man lave regler for flirt?
- Hvorfor er det vigtigt at gøre sig umage, i forhold til for eksempel at afvise på en god måde?

ARBEJDSARK PELLE OG PANELET

Scener



Lav en scene der viser en god flirt-seance.

Overvej:
Hvem er de medvirken-
de? Hvor er de? Hvad
sker der? Hvad siger de?
Hvad viser deres kropss-
prog?

Lav en scene der viser en dårlig flirt-seance.

Overvej: Hvem er de
medvirkende? Hvor er
de? Hvad sker der? Hvad
siger de? Hvad viser deres
kropssprog?

Lav en scene der viser en god afvisning.

Overvej: Hvem er de
medvirkende? Hvor er
de? Hvad sker der? Hvad
siger de? Hvad viser deres
kropssprog?

Lav en scene der viser en dårlig afvisning.

Overvej: Hvem er de
medvirkende? Hvor er
de? Hvad sker der? Hvad
siger de? Hvad viser deres
kropssprog?

TÆNKE-TALEBOBLEN

LÆRINGSMÅL

- Eleverne kan forholde sig til processen fra tanke til tale.
- Eleverne bliver opmærksomme på, at det kan være svært og dilemmafyldt at sige sin mening og handle derefter, og bliver bevidste om mulige handlemuligheder.

MÅLGRUPPE
Efterskoler

FORLØB
6 dialoger

ØVELSESTYPE
Dialog

MATERIALER, DER SKAL BENYTTES
En scene med to stole
Papir og blyant
Arbejdsark med tænkeboble
Arbejdsark med taleboble

TID: Cirka 2 timer

ØVELSESBESKRIVELSE

1

Denne øvelse er en interaktiv teaterform, hvor lærere/elever viser en realistisk situation som omhandler en problematik eller et dilemma.

Det er vigtigt at understrege, at situationerne ikke kan omhandle konkrete situationer eller elever.

Med øvelsen iscenesættes velkendte og udfordrende dilemmaer fra hverdagen. Elevernes egne forslag til løsninger afprøves for at kunne løse, belyse og/eller nuancere dilemmaet.

Præsenter for eleverne, at de nu skal arbejde med dilemmaer. Først skal hele elevflokken se en demo på scenen foretaget af tre lærere.

Derefter skal de i grupper udarbejde realistiske dilemmaer, som de skal afprøve i grupperne.

Slutteligt samles hele elevflokken igen og der vælges tre dilemmaer, der spilles fra scenen.

2

FÆLLES
Alle elever overværer nedestående dilemma, der bliver fremført af tre lærere:

Et par er meget glade for hinanden. A vil gerne isolere sig på værelset og dyrke tosømmeheden. B vil gerne ud, og være sammen med de andre på skolen.

To lærere agerer det forelskede par og en tredje lærer holder henholdsvis en tænke- og en taleboble.

Nu er det op til eleverne at byde ind med, hvad A og B hver især tænker og hvad A og B kan sige, for at imødekomme hinandens ønsker.

Den lærer, der holder tænke-taleboblerne er ansvarlig for at facilitere processen.

Læreren stiller spørgsmål til eleverne/publikum, og får dem til at komme med input til det unge pars potentielle tanker og formuleringer.

Læreren med boblerne er ansvarlig for at få det unge par til at afprøve de forskellige forslag, der kommer fra salen, men også at udfordre eleverne/publikum med spørgsmål og handlinger.

Eksempler på spørgsmål til publikum:

- Hvad tænker A, når B gerne vil ud til vennerne?
- Hvad tænker B, når A bare vil være på værelset?
- Hvad siger A?
- Hvad kunne A også sige?
- Hvad siger B?
- Hvad kunne B også sige?
- Hvad tror I de andre på efterskolen tænker?

Sidste spørgsmål kan give anledning til, at en elev fra publikum trækkes op og er en af vennerne, der vil guide en af de unge.

Der er ingen lige vej gennem processen. Derfor er det vigtigt at læreren med tænke-og taleboblens improviserer og griber de ting der kommer undervejs.

3

I GRUPPER

Nu fordeles eleverne i grupper. Det kunne fx være en eller to kontaktgrupper, der går sammen.

I grupper af ca. 3-4 elever kommer de med bud på hverdagsdilemmaer på efterskolen.

Det er igen vigtigt at understrege, at situationerne/hverdagsdilemmaerne ikke kan omhandle konkrete og genkendelige situationer og elever.

Eleverne afleverer dilemmaerne til læreren/lærerne, som udvælger 3 repræsentative eksempler.

Dilemmaet læses op og elever kan melde sig som medvirkende.

Det anbefales, at det fortsat er en lærer der er den faciliterende tænke- og taleboble.

Alle kontaktlærere udvælger og sender 3 af elevernes egne hverdagsdilemmaer til den lærer, der er den overordnede tovholder.

Derudfra udvælges 2-3 dilemmaer, som udføres foran hele elevflokket. Her kan man med fordel få elever til at agere personerne.

Det er fortsat en lærer, der er den faciliterende tænke- og taleboble.

4

Lav en fælles opsamling. I kan for eksempel bruge nedenstående spørgsmål til at skabe refleksion.

- Hvad skete der?
- Hvordan var det at skrive dilemmaerne?
- Hvordan følte det at spille dilemmaerne?
- Hvad lærte du? Om dig selv? Om andre?
- Hvad kan du bruge din nye viden til fremover?

TÆNKEBOBLEN

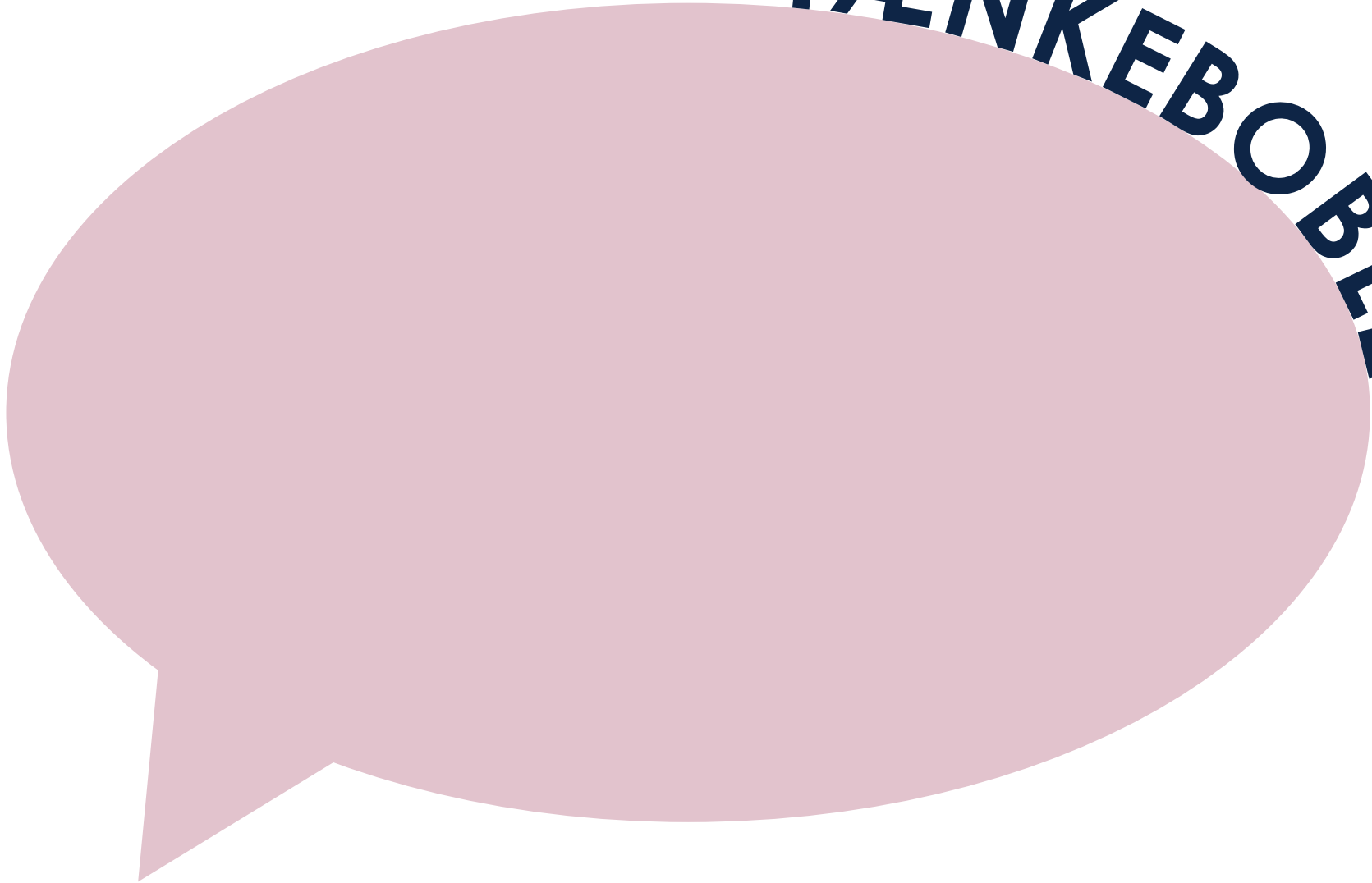

TALEBOBLE

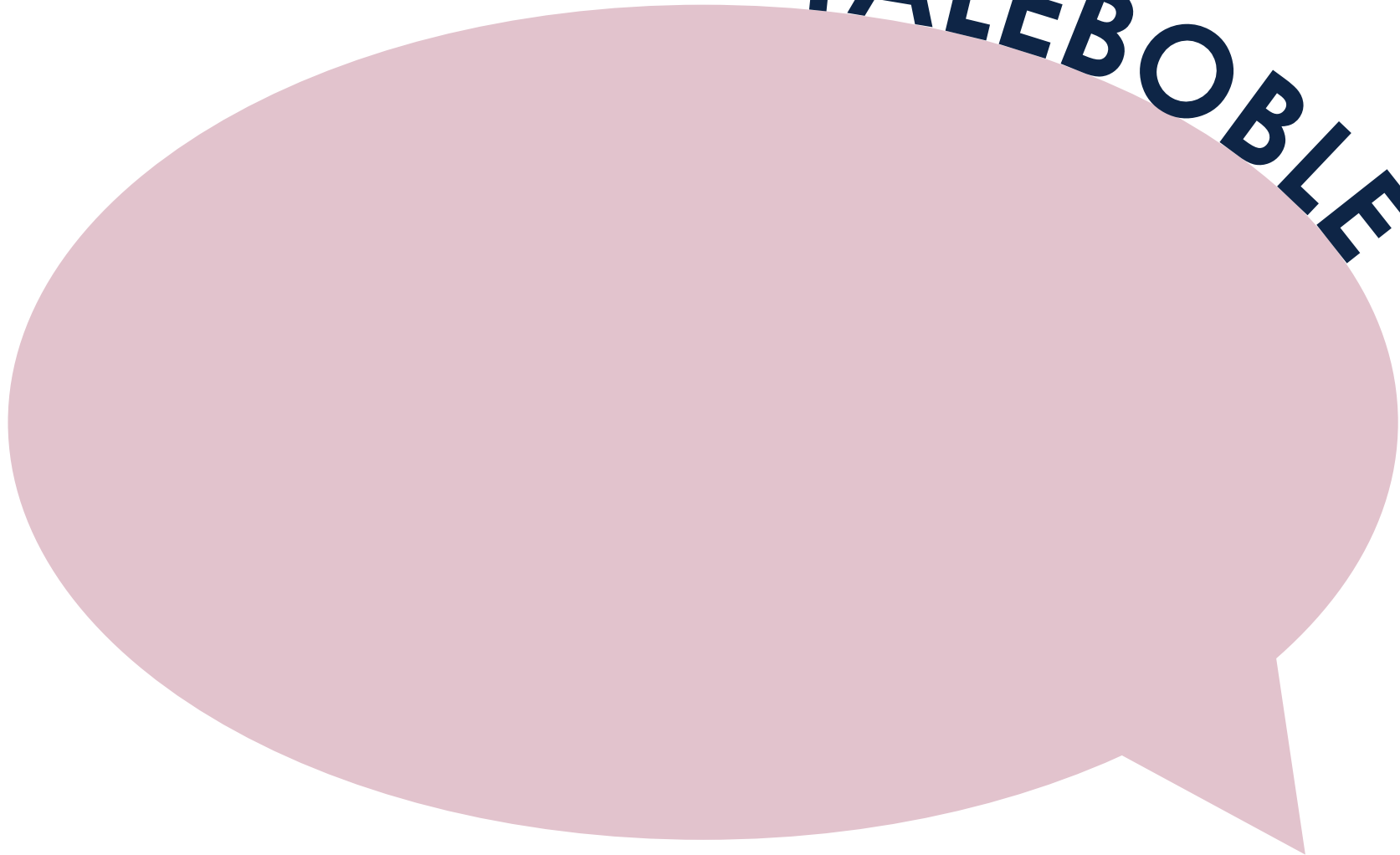

UD I HJØRNERNE

LÆRINGSMÅL

- Eleverne lærer at se tingene fra flere sider og argumentere for disse.
- Eleverne får flere perspektiver til deres rådighed.

MÅLGRUPPE
Efterskoler

FORLØB
6dialoger

ØVELSESTYPE
Aktiv vurdering

MATERIALER, DER SKAL BENYTTES
Arbejdsark med cases
Arbejdsark med bogstaver

TID: 45-60 minutter

ØVELSESBESKRIVELSE

1

Forklar eleverne at denne øvelse handler om at se tingene fra flere sider.

Det kan betyde, at man skal forsvare en beslutning, man ikke nødvendigvis selv mener er rigtig.

Det kan undervejs føles frustrerende, men fortæl eleverne, at de efter hver case får lov til at stille sig der, hvor de gerne vil stå.

2

Del eleverne ud i 4 hjørner eller på 4 steder i lokalet på henholdsvis A, B, C og D.

Start med at læse case 1 højt for eleverne. Dernæst får hver gruppe casen udleveret og får nu 5-7 minutter til at diskutere og finde argumenter for, hvorfor deres udsagn, der står ud for deres bogstav, er det mest rigtige.

Dvs. de elever der står ved A, skal argumentere for, hvorfor udsagn A er det bedste og så fremdeles.

Herefter skal grupperne på skift forsvare deres udsagn. Læreren styrer processen. Når alle er blevet hørt, må eleverne stille sig der, hvor deres personlige holdning kommer til udtryk. Derefter går de retur til deres gruppe og bogstav.

Case 2 læses højt og processen gentager sig til og med case 4. Hele vejen igennem er det vigtigt, at læreren agerer nysgerrig "journalist" og stiller uddybende spørgsmål til grupperne.

3

Lav en fælles opsamling. I kan for eksempel bruge nedenstående spørgsmål til at skabe refleksion.

- Hvordan var det at argumentere for noget, man i virkeligheden ikke mener?
- Hvorfor kan det være en fordel at se tingene fra flere sider?
- Skal man altid have en klar holdning, eller er det ok at være i tvivl?

ARBEJDSARK UD I HJØRNERNE

Cases

1 HJEMME PÅ WEEKEND

Sofie er vild med Benjamin. Til en privat fest sidste weekend ender hun med at have sex med Mark. Det var sjovt og uskyldigt og det betød ikke noget for hende. Alle tre går på efterskolen. Sofie kunne ikke overskue at komme retur til skolen søndag aften. Mark har sendt søde beskeder til hende siden, men Sofie tænker kun på Benjamin. Nu er det torsdag, og hun har på fornemmelsen, at hele skolen ved, hvorfor hun bliver hjemme. Både forældre og kontaktlærer insisterer på, at hun skal tilbage. Til "de voksne" har hun sagt, at hun har ondt i maven.

1. Tag dig sammen. Tag tilbage og lad som ingenting. Så er det heller ikke værre.
2. Find selv på en løsning. (Må ikke ligne A, C eller D).
3. Kontakt både Benjamin og Mark og fortæl, hvordan du har det.
4. Sig til dine veninder, at du har brug for hjælp og støtte til at komme retur.

2 VÆRELSET

Der er opstået en konkurrence på skolen, der går ud på følgende: en gruppe drenge dyster om, hvor mange pigetrusser, de kan nå at få på hovedet på et minut. De går ind på et pigeværelse, åbner skuffen med trusser og stopuret sættes i gang. Drengene har været inde på Nanna og Maries værelse. Pigerne er i tvivl om det er i orden.

1. Hvad synes I? (Må ikke ligne B, C eller D).
2. Det er langt over grænsen at rode i andres ting. Det er en krænkelse af privatlivet!
3. Ro på. Det er drengestreg og ingen er jo kommet til skade.
4. Hævn jer piger! Se hvor mange boxershorts, I kan trække ned over ørerne på tid.

3 DET VERBALE

Til allerførste elevfest blev Johan lidt for fuld og kyssede med 4 forskellige piger i løbet af aftenen. Nu har han fået øgenavnet "Fuckboy", hvilket han på ingen måde synes er sjovt. Johan er en følsom fyr, har altid opført sig ordentligt og er ked af rollen, han har fået på efterskolen. Det er ikke dét, han vil huskes for. Hvad skal han gøre?

1. Bed om at få ordet til en morgensamling og sig det som det er.
2. Der er ikke noget at gøre. Sket er sket. Og det er jo bare for sjov!
3. Find på en løsning selv. (Må ikke ligne A, B eller D).
4. Tag fat i dem, der går forrest én for én. Forklar hvordan du har det, og bed dem om at holde op.

4 DET DIGITALE

Peter er kæreste med Emma. De er meget forelskede og har sendt hinanden nøgenbilleder. Peter er stolt af sin smukke kæreste og har vist et par billeder til sine nærmeste, gode venner. Nu er Peter blevet i tvivl, om han har gjort noget forkert. Hvad skal Peter gøre?

1. Fortæl det til Emma og køb en stor buket blomster som undskyld.
2. Sig til vennerne at de ikke må sige det til nogen som helst.
3. Lad som ingenting og håb det går væk.
4. Find på en løsning selv. (Må ikke ligne A, B eller C).



B





6)ialoger

Projektet er finansieret af Forsøgs- og Udviklingsmidler fra
Børne- og Undervisningsministeriet
og er udviklet i skoleåret 2022-2023

efterskolerne